

Mot clé:
XOL - Durée de service étendue

Modèle: SL-2870

Caractéristiques techniques Taille C
 (pour des piles stockées à 25 °C pendant 1 an)

Système	Li/SOCl ₂
Tension nominale	3,6 V
Capacité nominale	8,5 Ah
Courant nominal	3 mA
Courant max. de décharge continu	75 mA
Capabilité de courant en impulsions	200 mA
Surface d'anode	30 cm ²
Contenu de lithium	2,5 g
Poids	50 g
Volume	26 cm ³
Gamme de températures	-55...+85 °C

WARNING:
 Fire, explosion, and severe burn hazard. Do not recharge, disassemble, heat above 100 °C, incinerate, or expose contents to water.

Homologation UL sous le numéro d'enregistrement MH 12827

Voir aussi sur internet sous Produits/Sécurité.

Courbes typiques de décharge à +25°C

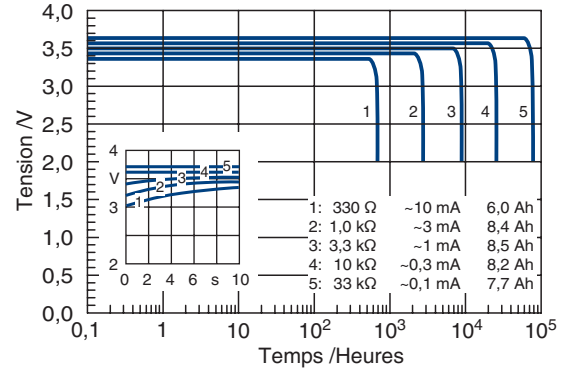

Capacité disponible

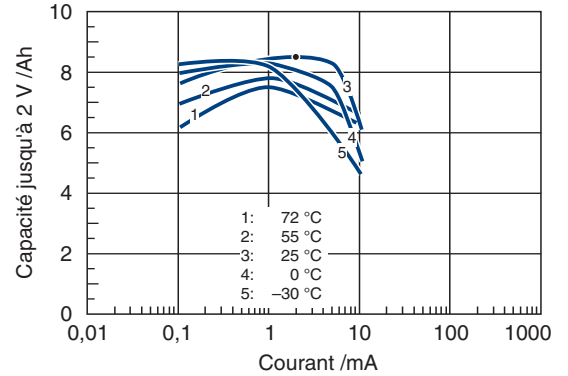

Tension de service

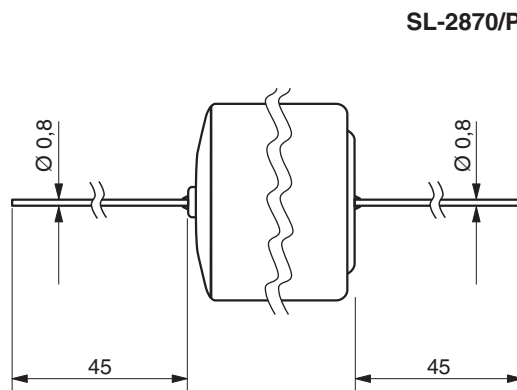
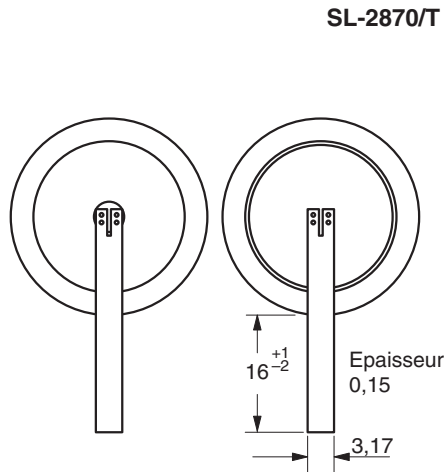
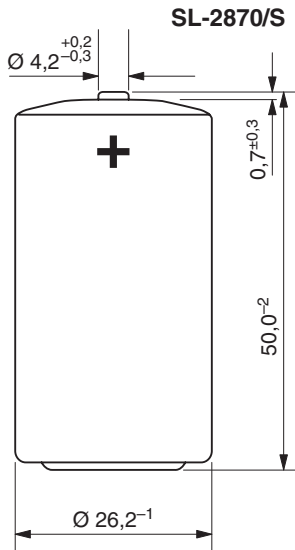
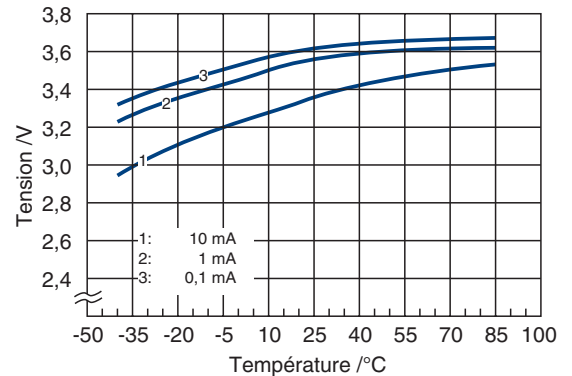

Terminaisons disponibles

SL-2870/S Standard
 SL-2870/T Languettes
 SL-2870/P Fils

Référence

11 2 18701 00
 11 2 18702 00
 11 2 18703 00

Toutes les valeurs données ici ont le but d'informer uniquement. Elles dépendent aussi des conditions réelles d'utilisation et ne sont pas des garanties de performance future.
 Sous réserve de modifications